

USCTI 18 M 200 FSK-BSL
Ultraschalltaster
Ultrasonic Sensor
Détecteur à ultrasons

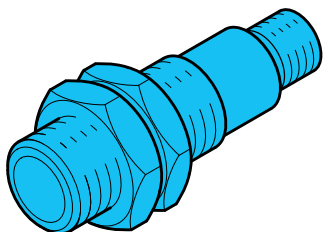

di-soric GmbH & Co. KG
 Steinbeisstraße 6
 DE-73660 Urbach
 Fon: +49 (0) 71 81 / 98 79 - 0
 Fax: +49 (0) 71 81 / 98 79 - 179
 info@di-soric.com
 www.di-soric.com

202694

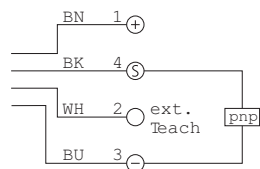

BN = braun/brown/marron
 BK = schwarz/black/noir
 WH = weiß/white/blanc
 BU = blau/blue/bleu

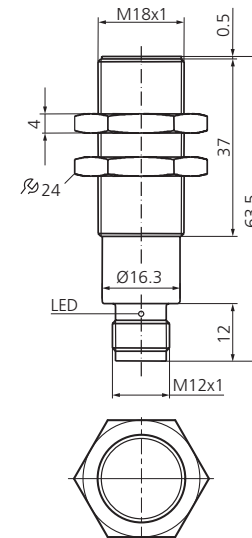

mm (typ.)

Technische Daten (typ.)	Technical data (typ.)	Caractéristique techniques	+20°C, 24V DC
Betriebsspannung	Service voltage	Tension d'alimentation	20 ... 30 V DC
Eigenstromaufnahme	Internal power consumption	Courant absorbé	< 20 mA
Schaltausgang	Switching output	Sortie de commutation	pnp, 150 mA, NO
Umgebungstemperatur	Ambient temperature	Température d'utilisation	-25 ... +70 °C
Schutzart	Protection class	Indice de protection	IP 67



Sicherheitshinweis
 Diese Geräte sind nicht zulässig für Sicherheitsanwendungen, insbesondere bei denen die Sicherheit von Personen von der Gerätefunktion abhängig ist. Der Einsatz der Geräte muss durch Fachpersonal erfolgen.

Safety instructions
 The Instruments are not to be used for safety applications, in particular applications in which safety of persons depends on proper operation of the instruments. These instruments shall exclusively be used by qualified personnel.

Instructions de sûreté
 La mise en œuvre de ces appareils doit être effectuée par du personnel qualifié. Ils ne doivent pas être utilisées pour des applications dans lesquelles la sécurité des personnes dépend du bon fonctionnement du matériel.

Ultraschallsensor
 Ultrasonic Sensor
 Détecteur à ultrasons

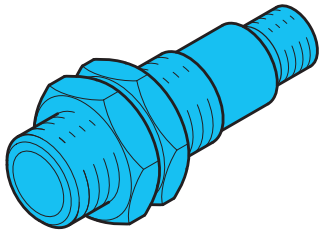

Einstellen des Schaltabstandes mittels Teach-in

- Gerät anschliessen und an Spannung legen
- Objekt in der Entfernung positionieren, die dem gewünschten Schaltabstand entspricht
- Teach via Gerät oder Steuerung für min. 3 sec an 0V legen
- LED blinkt
- Teach von 0V trennen und Teach auf +U_B legen. Leuchtet die LED, ist der Schaltabstand gespeichert
- Das Gerät ist betriebsbereit

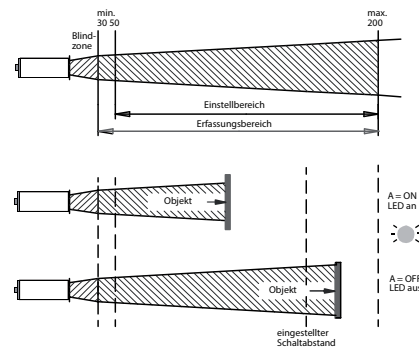

Reinigung

Die Reinigung erfolgt vorzugsweise mit einem weichem Lappen, angefeuchtet mit Isopropylalkohol oder Seifenwasser.

Réglage de la portée par apprentissage (teach-in)

- Connecter l'appareil à la tension de service
- Positionner la cible à une distance qui corresponde à la portée souhaitée
- Avec l'appareil ou le contrôle, connecter Teach à 0V pendant 3 sec. au min.
- La LED clignote
- Séparer Teach de 0V et connecter Teach à +U_B. Lorsque la LED est allumée, la portée est enregistrée
- L'appareil est prêt à opérer

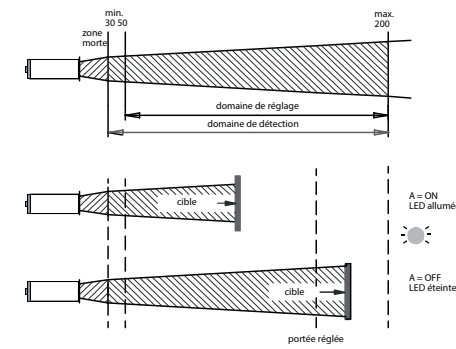

Nettoyage

Pour le nettoyage, il est conseillé d'utiliser un chiffon doux légèrement humecté avec de l'alcool isopropylique ou de l'eau savonneuse.

Distance setting by means of teach-in

- Connect device to voltage supply
- Position target at the distance that corresponds to the desired operating distance
- Connect Teach to 0V for a min. of 3 sec. via device or control
- LED flashes
- Separate Teach from 0V and connect Teach to +U_B. When LED lights up, the operating distance is set
- Device is ready for operation

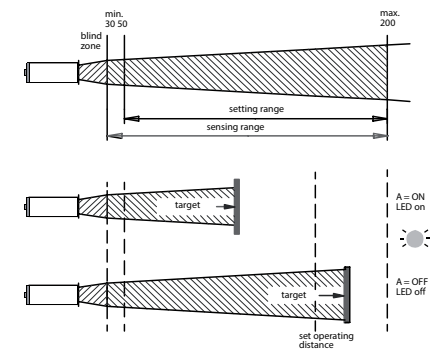

Cleaning

For cleaning, a soft cloth moistened with isopropanol or soapy water is recommended.